

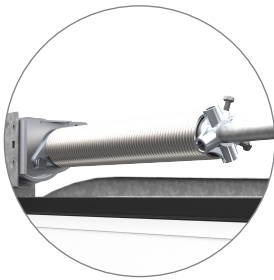

ART&TORSION

DOSSIER TECHNIQUE





RESSORTS DE TORSION

Sur axe frontal

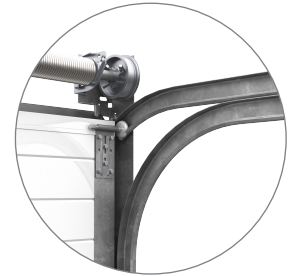

DOUBLE COURBE MÉTALLIQUE



POIGNÉE

Optionnelle
Intérieur - extérieur

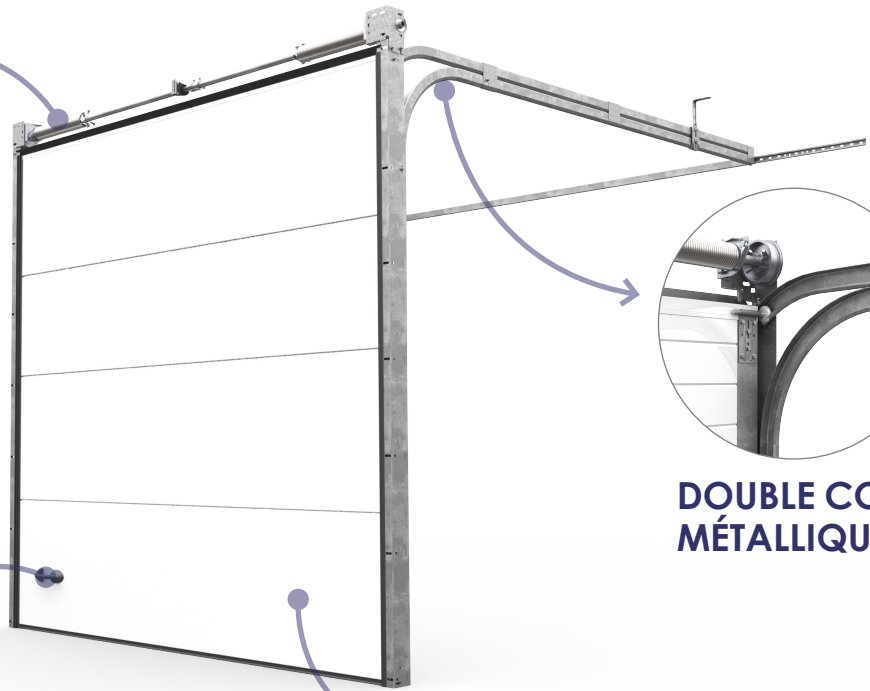

PANNEAU

Épaisseur 40 mm

SUPPORTS INTERMÉDIAIRES POUR RAILS HORIZONTAUX

Réglables



BARRE D'ÉCARTEMENT

Télescopique



CHARNIÈRES LATÉRALES

Réglables



VERROU

Optionnel

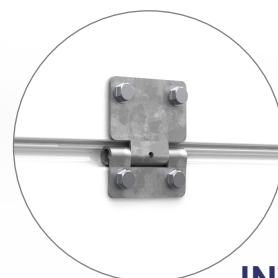

CHARNIÈRES INTERMÉDIAIRES

OPTIONS

CARACTÉRISTIQUES	Art&Torsion	Finition conseillée
Largeur maximale (mm)	5000 mm	
Hauteur maximale (mm)	3060 mm	
Système de compensation (avec système de sécurité parachute de ressort)	Ressorts de torsion	
Mode de livraison	Prémontée/kit	
Écointçons latéraux minimum	80 mm	
Linteaux 200 mm / 300 mm (L200/L300)		
Linteau 90 mm [L90 (Manuelle avec ressorts arrière)]		
Barre d'écartement avec supports télescopiques latéraux		
Axe en deux pièces avec ressorts, rupture de ressorts et tambours		
Charnières, cassettes, profils, rails galvanisés et visseries des panneaux:	Galvanisé	Blanc
Charnières intermédiaires	Galvanisé	Blanc
Roulettes tandem et charnières latérales plates		
Profil inférieur caché		
Joints d'étanchéité périphériques EPDM		
Cadre supérieur avec joint au linteau (Standard en linteau 120 mm)		
Cornières perforées 30x30x2 mm, 2 pièces de 1500 mm		
Raidisseurs laqués en blanc à partir de 4001 mm, jusqu'à 5000 mm		
Cycles des ressorts (Ressorts de torsion Powder-Coated laqués bleu)	10.000	

Pour plus d'informations des caractéristiques voir p. 36-37 du catalogue ou tarifs

Matériaux standards

Éléments optionnels

DIMENSIONS POSSIBLES EN PRÉMONTÉE

SANS PORTILLON INTÉGRÉ

Panneaux lisses (sauf Micro-Rib) et laqué imitation bois jusqu'à 6,5 m²



Autres panneaux et Micro-Rib jusqu'à 7,05 m²



✓ Dimensions avec lesquelles la porte est livrée en PRÉMONTÉE
*Dimensions de baie

AVEC PORTILLON INTÉGRÉ

Panneaux lisses (sauf Micro-Rib) et laqué imitation bois jusqu'à 5 m²

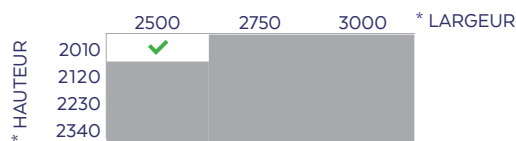

Autres panneaux et Micro-Rib jusqu'à 5,5 m²

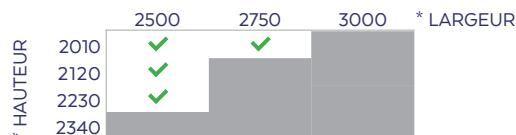

■ Dimensions avec lesquelles la porte est livrée en KIT

BARRE D'ÉCARTEMENT EN DEUX PIÈCES

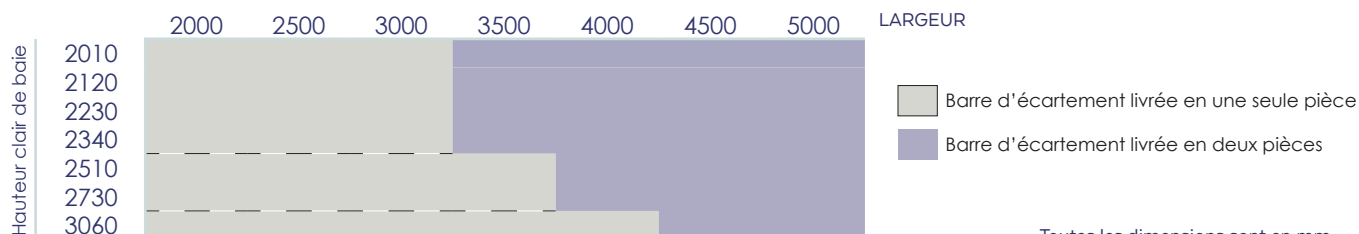

Toutes les dimensions sont en mm.

DIMENSIONS GÉNÉRALES

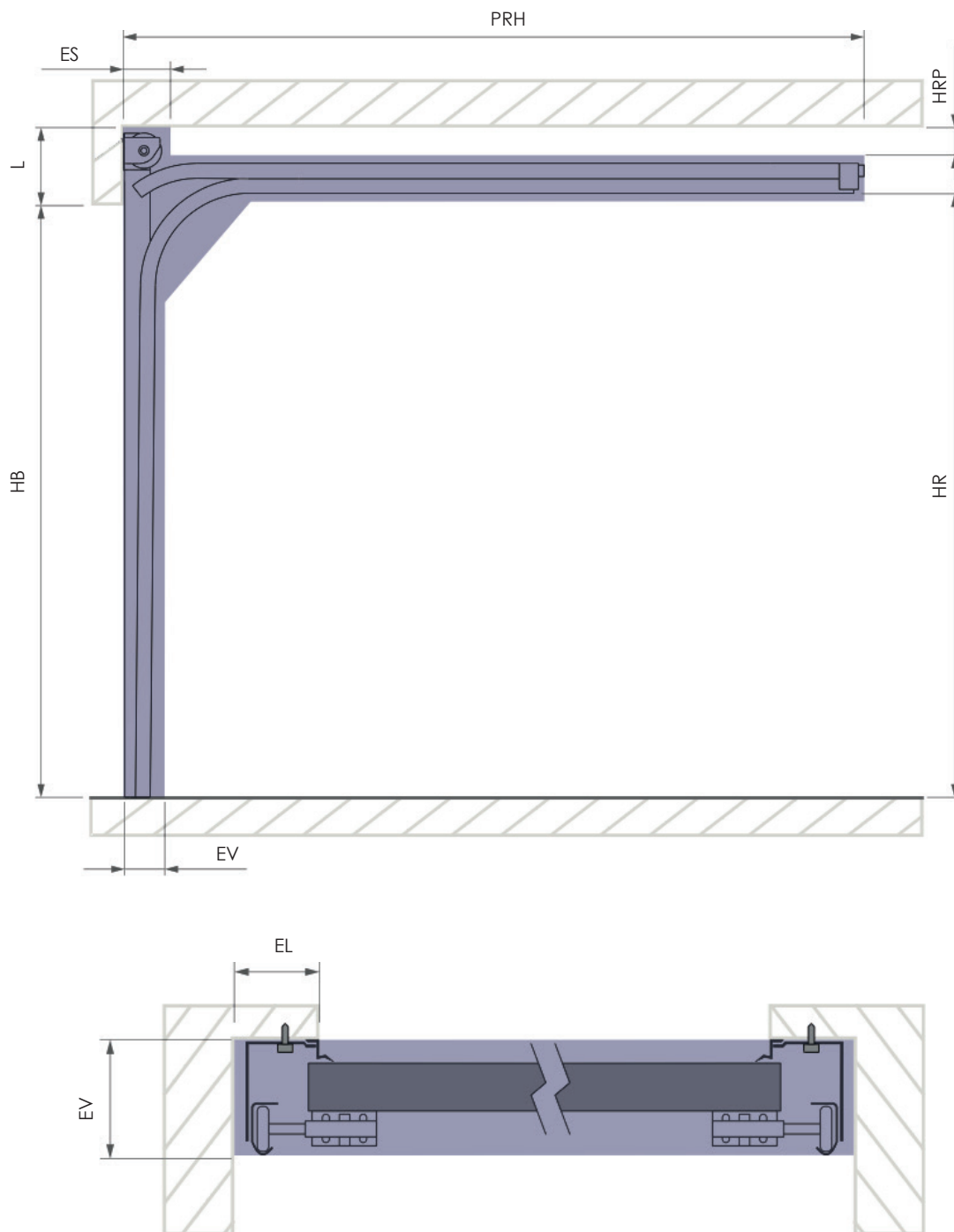

L	Linteau	200
EL	Écoinçons latéraux	80
EV	Espace vertical	110
HRP	Hauteur entre rails et plafond	80
ES	Espace supérieur	150
HR	Hauteur des rails	HB - 25

HB Hauteur clair de baie	PRH Profondeur rails horizontaux
≤2010	2495
2011 - 2120	2605
2121 - 2230	2715
2231 - 2340	2825
2341 - 2510	2995
2511 - 2730	3215
2731 - 3060	3545

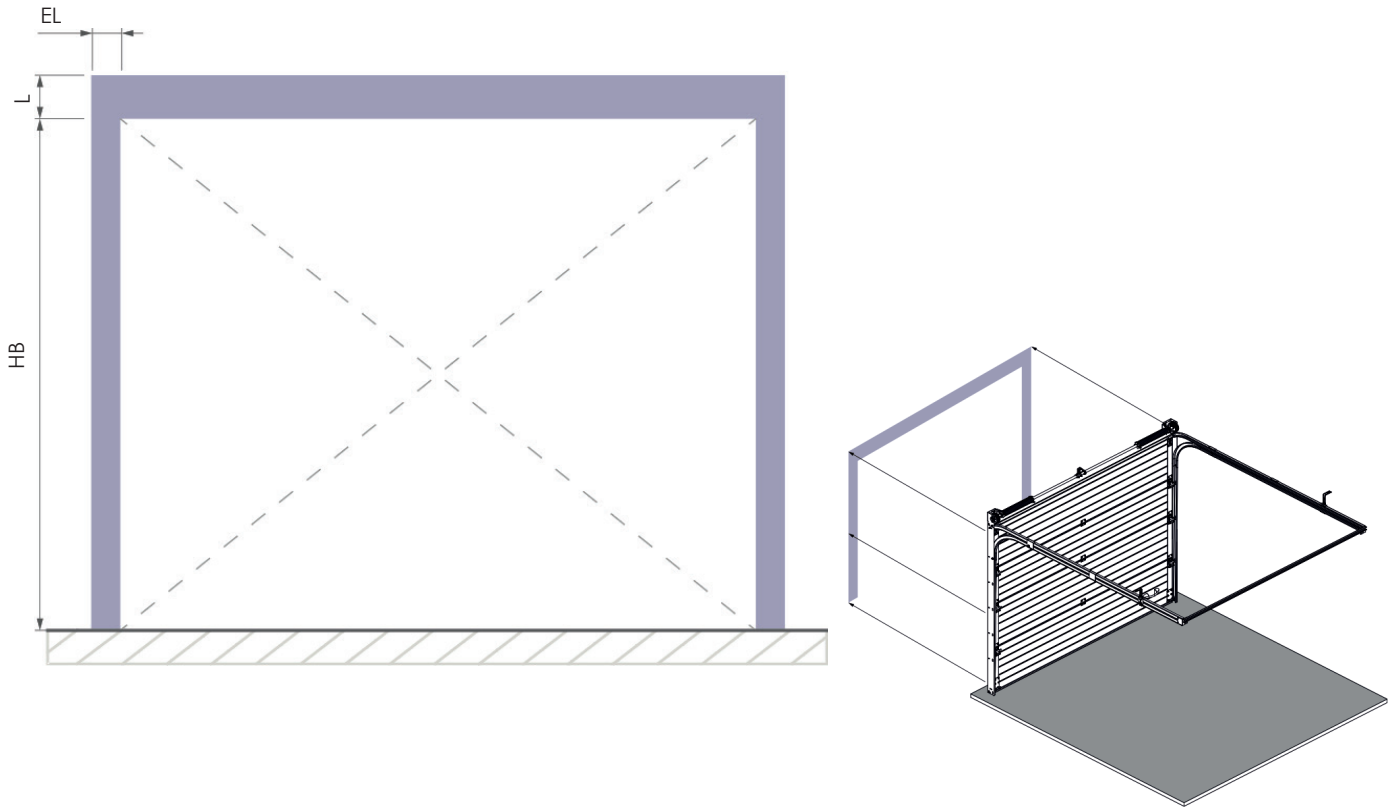

PORTE MANUELLE

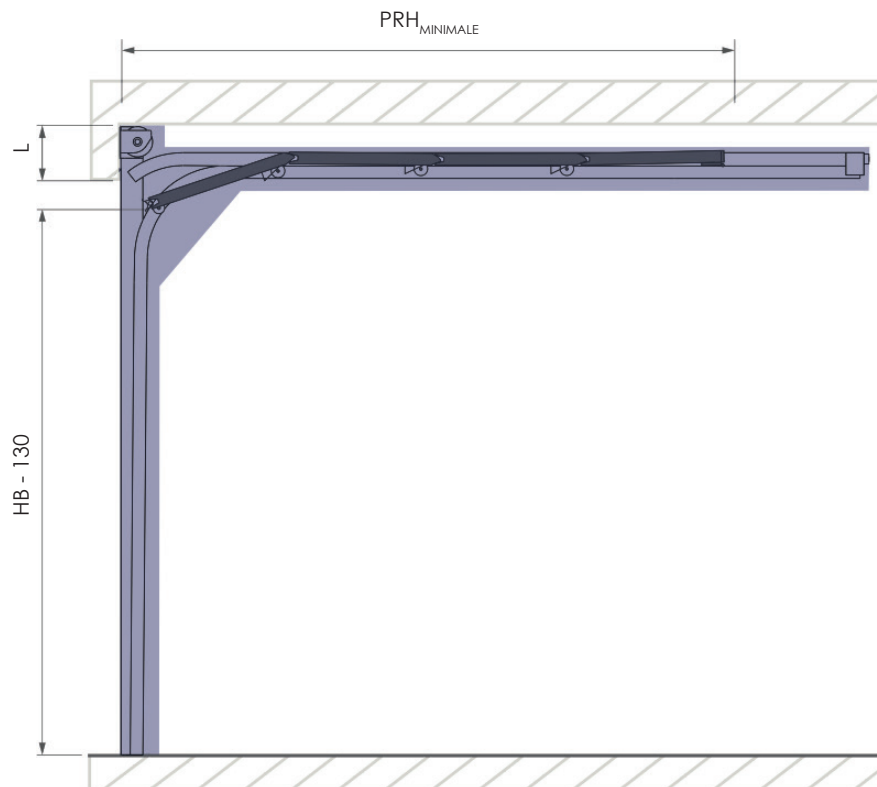

L	Linteau	200
PRH _{MINIMALE}	Profondeur rails horizontaux minimale	HB+120

DIMENSIONS AVEC MOTEUR

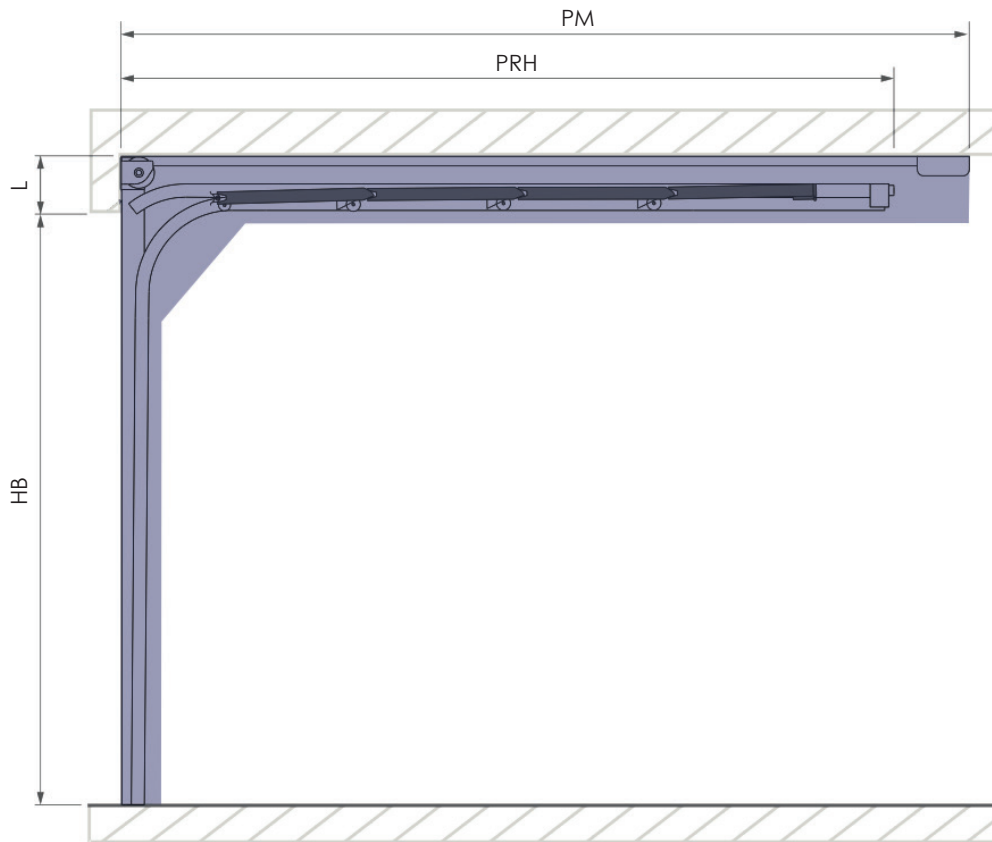

SOMFY

Pour pouvoir utiliser ce moteur avec L200 le bras standard du moteur doit être découpé jusqu'à avoir la géométrie du schéma. * Il peut se présenter le cas de ne pas avoir besoins de le découper.

HB Hauteur clair de baie	PM Profondeur moteur COMPACT	PM Profondeur moteur PRO	MR Model rail moteur	L Linteau
≤ 2205	3155	3295	2900	200
2206-2805	3755	3895	3500	
2806-3060	4755	4895	4500	

Dimensions minimales en découpant le rail horizontal et le rail moteur.

OPTION	PRH _{MIN}	PM _{MIN} COMPACT	PM _{MIN} PRO	BRAS	BARRE D'ÉCARTEMENT
1	HB+435	HB+950	HB+1090	Découpé	OUI
2	HB+325	HB+950	HB+1090	Découpé	NON

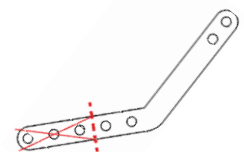



W W W . A R T N S U N . C O M

9004 rue de l'artisanat

74150 Rumilly

FRANCE

04 50 05 19 13

service-client@artnsun.com